

**1 OTVOR DO FASÁDY**  
Vytvorte otvor o priemere 68/120 mm v závislosti od použitého modelu

**2 PRÍPRAVA NA MONTÁŽ**  
Vyvrtajte 4 otvory pre osadenie priložených rozperných kotiev

**3 UPEVNENIE NÁSTENNEJ + ČASTI**

**4** Priskrutkujte nástennú časť sady ISPontu priloženými skrutkami

**! VŽDY DODRŽAŤ!!!**  
Upevňujte nástennú časť ISPontu vždy kolmo k stene

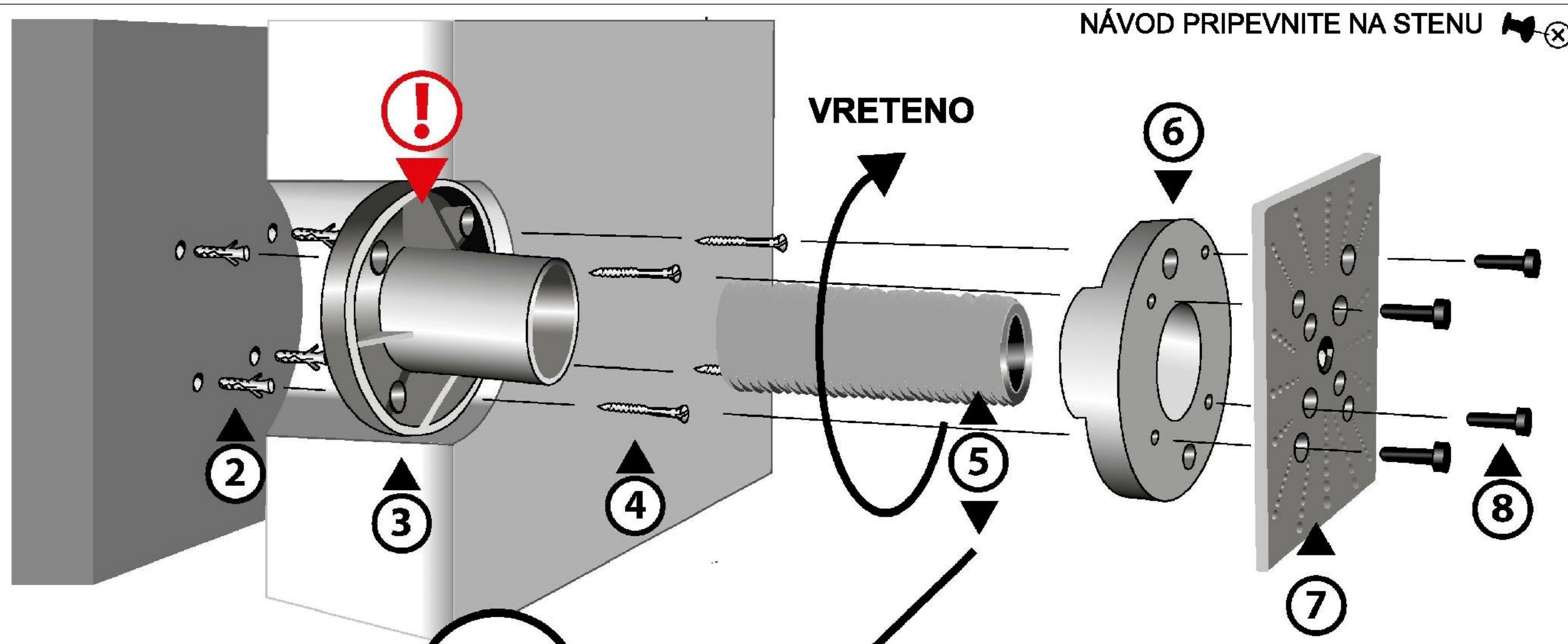
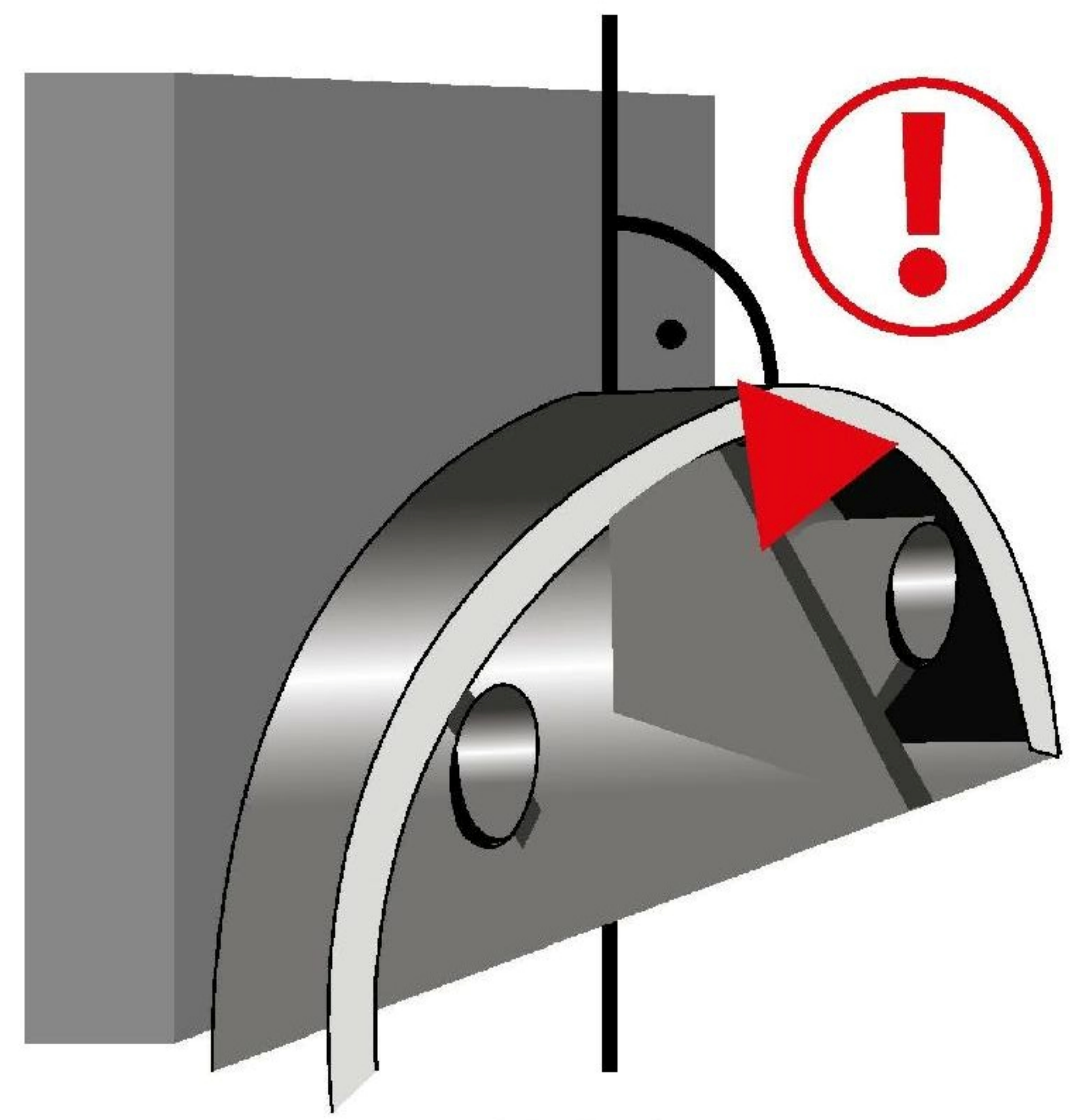

**5 PRISPÔSOBENIE VRETENA**  
Dĺžku vretena možno podľa potreby jednoducho upraviť a zaskrutkovať do nástennej časti ISPontu

**6 VRCHNÁ ČASŤ**  
Vrchnú časť sady ISPontu zapustiť cca 4 mm pod povrch omietky

**7 + 8 ÚPRAVA A PRIPEVNENIE MONTÁŽNEJ DOSKY**  
Pomocou drážok môžete upraviť veľkosť montážnej dosky na požadovaný rozmer. Dosku naskrutkujte na vrchnú časť sady - HOTOVO!

**UPOZORNENIE!**

Dĺžku vretena treba vždy prispôsobiť k použitej hrúbke tepelnej izolácie a k nej prislúchajúcemu maximálnemu zaťaženiu.

Hrúbka izolácie	ISPonte základná sada maximálne zaťaženie do	ISPonte veľká sada maximálne zaťaženie do
160 - 250 mm	75 kg (++)	165 kg (++)
131 - 200 mm	90 kg (+)	225 kg (+)
100 - 130 mm	125 kg	225 kg